

KB-MM, KW-MM

STIHL

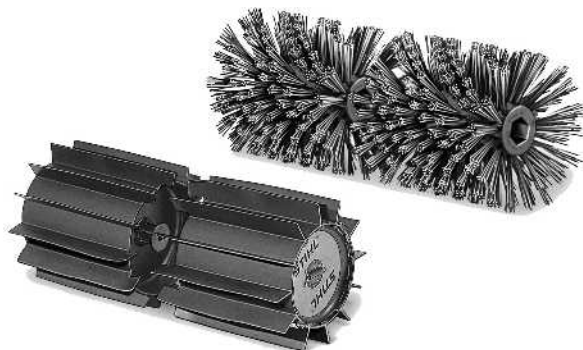

2 - 18 **Návod k použití**



Obsah

1	MultiSystém.....	2
2	Vysvětlivky k tomuto návodu k použití.....	2
3	Bezpečnostní pokyny a pracovní technika.....	2
4	Použití.....	6
5	Přípustné MultiMotory.....	8
6	Montáž MultiNástroje.....	9
7	Startování / vypínání stroje.....	10
8	Použití s KA.....	11
9	Skladování stroje.....	15
10	Pokyny pro údržbu a ošetřování.....	15
11	Jak minimalizovat opotřebení a jak zabránit poškození.....	15
12	Důležité konstrukční prvky.....	16
13	Technická data.....	16
14	Pokyny pro opravu.....	16
15	Likvidace stroje.....	17
16	Prohlášení o konformitě EU.....	17
17	Adresy.....	17

1 MultiSystém

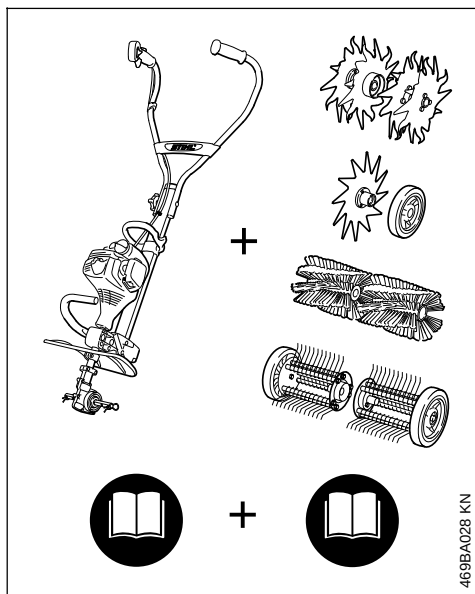

U MultiSystému STIHL se z různých MultiMotorů a MultiNástrojů sestavuje jeden stroj. Funkční jednotka vytvořená z MultiMotoru a MultiNástroje je v tomto návodu k použití nazývána (motorovým) strojem.

Z toho vyplývá, že návody k použití MultiMotoru a MultiNástroje tvoří společně kompletní návod k použití stroje.

Ještě před prvním uvedením stroje do provozu si bezpodmínečně pozorně přečtěte vždy **oba dva** návody k použití a bezpečně je uložte pro pozdější použití.

2 Vysvětlivky k tomuto návodu k použití

2.1 Obrázkové symboly

Veškeré na stroji zobrazené symboly jsou vysvětleny v tomto návodu k použití.

2.2 Označení jednotlivých textových pasáží



Varování jak před nebezpečím úrazu či poranění osob, tak i před závažnými věcnými škodami.

UPOZORNĚNÍ

Varování před poškozením stroje jako celku či jeho jednotlivých konstrukčních částí.

2.3 Další technický vývoj

STIHL se neustále zabývá dalším vývojem veškerých strojů a přístrojů; z tohoto důvodu si musíme vyhradit právo změn objemu dodávek ve tvaru, technice a vybavení.

Z údajů a vyobrazení uvedených v tomto návodu k použití nemohou být proto odvozovány žádné nároky.

3 Bezpečnostní pokyny a pracovní technika



Dotankovací bezpečnostní opatření jsou při práci s čistícím válcem a smetákem nezbytná.



Ještě před prvním uvedením stroje do provozu si vždy bezpodmínečně pozorně přečtěte oba dva návody k použití (pro MultiMotor nebo základní stroj a MultiNástroj) a bezpečně je uložte pro pozdější použití. Nedbání pokynů v návodech k použití může být životu nebezpečné.

Stroj předávejte či zapůjčujte pouze těm osobám, které jsou s tímto modelem a jeho obsluhou obeznámeny – vždy jim předejte návody k použití MultiMotoru nebo základního stroje a MultiNástroje.

Smeták používejte pouze pro čištění ploch a cest, také na nerovných nebo vypárovaných plochách a ploch z přírodního kamene.

Čisticí válec používejte pouze pro čištění ploch a cest, smetení vlhkého materiálu jako např. mokrého spadaného listí nebo špíny dohromady, odklízení sněhu nebo odstranění vody.

K jiným účelům nesmí být stroj používán – **hrozí nebezpečí úrazu!**

Používejte pouze takové pracovní nástroje či příslušenství, které jsou firmou STIHL pro tento stroj povoleny, či technicky adekvátní díly. V případě dotazů k tomuto tématu kontaktujte odborného prodejce.

Používejte pouze vysokojakostní nástroje či příslušenství. V opačném případě může hrozit nebezpečí úrazu či poškození stroje.

STIHL doporučuje používat originální nástroje a příslušenství značky STIHL. Jsou svými vlastnostmi optimálně přizpůsobeny jak výrobku samotnému, tak i požadavkům uživatele.

Ochranný kryt stroje nemůže ochránit uživatele před všemi předměty (kameny, sklem, dráty atd.), které mohou být pracovním nástrojem odmrštěny. Tyto předměty se mohou někde odrazit a pak uživatele zasáhnout.

Na stroji neprovádějte žádné změny – mohlo by to vést k ohrožení bezpečnosti. STIHL vylučuje jakoukoli zodpovědnost a ručení za osobní a věcné škody způsobené použitím nedovolených pracovních nástrojů.

K čištění stroje nikdy nepoužívejte vysokotlaké čističe. Prudký proud vody by mohl poškodit jednotlivé díly stroje.

3.1 Oblečení a výstroj

Noste předpisové oblečení a výstroj.



Oblečení musí být účelné a nesmí překážet v pohybu. Těsně přiléhající oděv – pracovní overal, v žádném případě pracovní plášť.

Nikdy nenoste oděvy, které by se mohly zachytit ve dřevě, v chraстí nebo pohybujících se částech stroje. Ani žádné šály, kravaty či šperky a ozdoby. Dlouhé vlasy svažte a zajistěte tak, aby se nacházely nad rameny.



Noste pevnou obuv s hrubou, neklouzávou podrážkou.



VAROVÁNÍ



Ke snížení nebezpečí očních úrazů noste těsně přiléhající ochranné brýle podle normy EN 166. Dbejte na správné a přiléhavé nasazení brýlí.

Noste osobní ochranu sluchu – např. sluchátka / ochranné kapsle do uší.



Noste robustní pracovní rukavice z odolného materiálu (například kůže).

STIHL nabízí rozsáhlý program osobního ochranného vybavení.

3.2 Při přepravě stroje

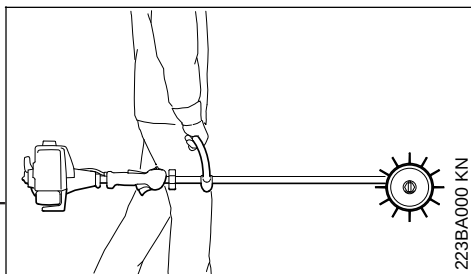
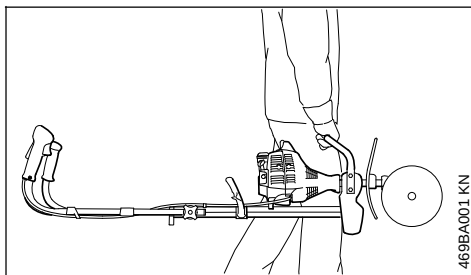

Vždy vypněte motor.

Stroj noste za přepravní rukojeť, s pracovním nástrojem směřujícím dopředu.

Nikdy se nedotýkejte horkých dílů stroje – **hrozí nebezpečí popálení!**

Při přepravě ve vozidlech: stroj zajistěte proti převržení, poškození, jakož i vytečení paliva.

3.3 Před nastartováním

Zkontrolujte provozně bezpečný stav stroje – dbejte na patřičné kapitoly v návodech k použití pro MultiMotor nebo základní stroj a MultiNástroj:

- Čisticí a zametací nástroje: zkontrolujte korektní montáž, pevné usazení a bezvadný stav
- oba čisticí a zametací nástroje musejí být namontovány
- u smetáku namontujte oba dva ochranné rozšiřovače kryty
- Zkontrolujte ochranné přípravky, nejsou-li poškozené, resp. opotřebené. Nikdy stroj neprovozujte s poškozeným ochranným krytem – poškozené díly vyměňte.
- Na ovládacích a bezpečnostních zařízeních neprovádějte žádné změny.
- Rukojeti musí být čisté a suché, beze stop oleje či nečistot – je to důležité pro bezpečné vedení stroje.
- Vyklepte dvouruční rám a pevně ho utáhněte roubíkovým fixačním šroubem. Viz kapitola „Nastavení řídicíkové rukojeti“ v návodu k použití pro MultiMotor.

Stroj smí být provozován pouze v provozně bezpečném stavu – **hrozí nebezpečí úrazu!**

Zkontrolujte správnou polohu převodovky, případně ji správně nastavte. V důsledku nesprávného směru otáčení MultiNástroje hrozí nebezpečí úrazu!

Viz pokyny ke kapitole „Montáž MultiNástroje“.

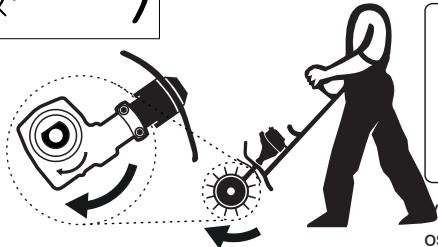
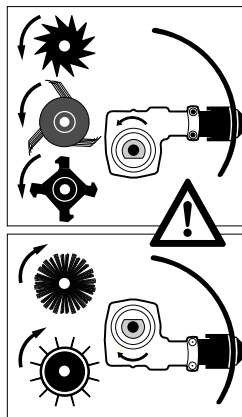

U nástrojů k zametání a čištění umístěte převodku tak, aby hřídel ležela nad tyčí.

Proveďte u:

- smetáku KB-MM
- zametacího válce KW-MM

3.4 Jak stroj držet a vést

Dbejte vždy na pevný a bezpečný postoj.

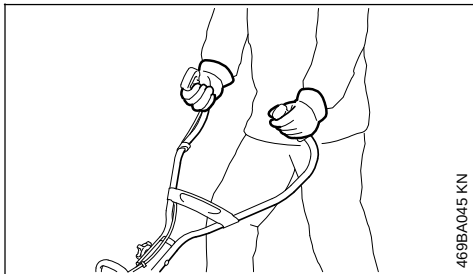

469BA045 KN

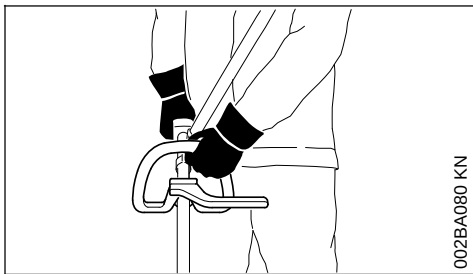

002BA080 KN

Stroj držte vždy pevně oběma rukama za rukojeti.

Pravá ruka je na ovládací rukojeti, levá ruka na držadle trubkové rukojeti.

3.5 Při práci

V případě hrozícího nebezpečí, resp. v nouzovém případě motor okamžitě vypněte – kombinovaný ovladač / zastavovací spínač / zastavovací tlačítko přesuňte na 0, resp. STOP.



okruhu 5 m se nesmí zdržovat žádná další osoba – při kontaktu s pracovním nástrojem a v důsledku odmršťovaných předmětů **hrozí**

nebezpečí úrazu! Tento odstup zachovávejte i od věcí (vozidel, oken) – hrozí hmotné škody!

Dbejte na správně seřízený volnoběh, aby se pracovní nástroj po puštění plynové páčky již dále nepohyboval. Pravidelně kontrolujte, resp. korigujte seřízení volnoběhu. Pokud se pracovní nástroj ve volnoběhu přesto pohybuje, nechejte provést opravu u odborného prodejce – viz návod k použití pro MultiMotor nebo základní motorový stroj.

Nikdy nepracujte bez ochranného krytu vhodného pro stroj a pracovní nástroj – v důsledku odmršťovaných předmětů nebo kontaktu s pracovním nástrojem hrozí nebezpečí úrazu!

Při práci stůjte vždy za ochranným krytem nebo stranou od stroje – nikdy nestůjte vpředu v pásmu pracovního nástroje.

Při práci na podlahách z plastu může dojít ke vzniku elektrostatických nábojů – hrozí nebezpečí elektrošoku a úrazu!



Prach, výpary a kouř vznikající při práci mohou být zdraví škodlivé. Při silné prašnosti noste ochrannou dýchací masku.



Velmi prašné plochy před zametáním postříkejte vodou – **hrozí nebezpečí exploze prachu!**

Pozor při náledí, v mokru, na sněhu, na svazích nebo na nerovném terénu atd. – hrozí nebezpečí uklouznutí!

Všechny překážky nebo předměty z pracovního prostředí odstraňte – hrozí nebezpečí úrazu!



Zkontrolujte terén: pevné předměty – kameny, kovové díly apod. – by mohly být odmrštěny – **hrozí nebezpečí úrazu!**

Stroj vedte jenom v tempu chůze.

Mimořádné opatnosti je zapotřebí při přitahování stroje k pracovníkovi – **hrozí nebezpečí úrazu rotujícím pracovním nástrojem!**

Dbejte vždy na pevný a bezpečný postoj.

Mimořádné opatnosti je zapotřebí při otáčení stroje – zejména na svazích.

Na svazích je třeba pracovat napříč svahem. Při sklouznutí nebo kontaktu s pracovním nástrojem hrozí nebezpečí úrazu!

Nikdy nepracujte na strmých svazích. Při ztrátě kontroly nad strojem hrozí nebezpečí úrazu!

V nepřehledném terénu pracujte s mimořádnou opatností.

Při práci se spadáním listím neohrožujte zvířata.

Při práci s ochranou sluchu je třeba zvýšená pozornost a opatnost – schopnost vnímat zvuků ohlašujících nebezpečí (křik, zvukové signály apod.) je omezena.

Práci včas přerušujte přestávkami, aby se zabránilo stavu únavy a vyčerpání – **hrozí nebezpečí úrazu!**

Pracujte klidně a s rozvahou – pouze za dobrých světelných podmínek a při dobré viditelnosti. Pracujte pozorně a předvídavě, neohrožujte jiné osoby.

Pokud byl stroj vystaven námaze neodpovídající jeho určení (např. působení hrubého násilí při úderu či pádu), je bezpodmínečně nutné před dalším provozem důkladně zkontrolovat stav provozní bezpečnosti – viz také „Před nastartováním“. Zkontrolujte zejména funkčnost bezpečnostních zařízení. Stroje, jejichž funkční bezpečnost již není zaručena, nesmějí být v žádném případě dále používány. V nejasných případech vyhledejte odborného prodejce.



Nikdy se nedotýkejte pracovního nástroje za běžícího motoru. Pokud by došlo k zablokování pracovního nástroje nějakým předmětem, okamžitě zastavte motor – teprve potom předmět odstraňte – **hrozí nebezpečí úrazu!**

Blokováním pracovního nástroje a paralelním přidáváním plynu se zvyšuje zátěž stroje a redukuje se pracovní otáčky motoru. Toto vede kvůli permanentnímu prokluzování spojky k přehřívání a k poškození důležitých funkčních částí (např. spojky, plastových částí tělesa) – v důsledku toho **hrozí nebezpečí úrazu např. pracovním nástrojem běžícím ve volnoběhu!**

V pravidelných, krátkých časových intervalech provádějte kontrolu pracovního nástroje a při znatelných změnách proveďte kontrolu okamžitě:

- Motor vypněte, stroj pevně a bezpečně držte.
- Zkontrolujte stav a pevné usazení
- Poškozené pracovní nástroje okamžitě vyměňte

Pásmo pracovního nástroje a ochranného krytu čistěte pravidelně i v průběhu práce.

- Vypněte motor.
- Navlékněte si pracovní rukavice

- Ze zametacích čistících nástrojů odstraňte v pásmu převodovky a ochranného krytu nahromaděný materiál

K výměně pracovního nástroje vždy vypněte motor – **hrozí nebezpečí úrazu!**

3.6 Po skončení práce

Po skončení práce, resp. před opuštěním stroje: vypněte motor.

3.7 Pokyny pro údržbu a opravy

Pravidelně provádět úkony pro údržbu stroje. Provádět pouze takové údržbářské a opravářské úkony, které jsou uvedeny v návodech k použití MultiNástroje a MultiMotoru. Veškeré ostatní práce nechat provést u odborného prodejce.

STIHL doporučuje nechat provádět údržbářské a opravářské úkony pouze u autorizovaného, odborného prodejce výrobků STIHL. Autorizovaným odborným prodejcům výrobků STIHL jsou pravidelně nabízena odborná školení a k jejich dispozici jsou dodávány Technické informace.

Používat pouze vysokojakostní náhradní díly. Jinak hrozí eventuální nebezpečí úrazů nebo poškození stroje. V případě dotazů k tomuto tématu se informujte u odborného prodejce.

Firma STIHL doporučuje používat originální náhradní díly značky STIHL. Jsou svými vlastnostmi optimálně přizpůsobeny jak výrobku samotnému, tak i požadavkům uživatele.

K provedení oprav, údržbářských úkonů a čištění vždy zásadně **vypnout motor – hrozí nebezpečí úrazu!**

4 Použití

4.1 Zametací čistící nástroje

MultiNástroje k zametání a čištění jsou k dispozici ve 2 provedeních:

smeták KB-MM

čistící válec KW-MM

4.2 Provádění přípravných prací

Suchou pracovní plochu mírně postříkat vodou: tím se tvoří méně prachu!



Z pracovního pásma odstranit veškeré překážky a předměty.

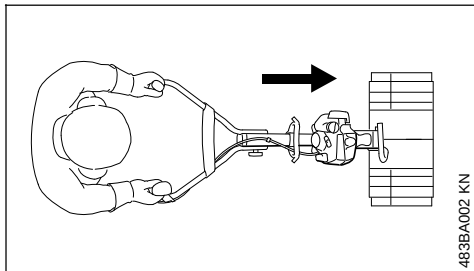

S MultiMotorem osazeným zametacím čistícím nástrojem se pracuje směrem dopředu.

- Dbát na správnou polohu převodovky – viz "Montáž MultiNástroje".

4.3 Smeták



MultiNástroj "smeták KB-MM" slouží k čištění ploch a cest, také na nerovných či vyspárovávaných plochách a na plochách z přírodního kamene.

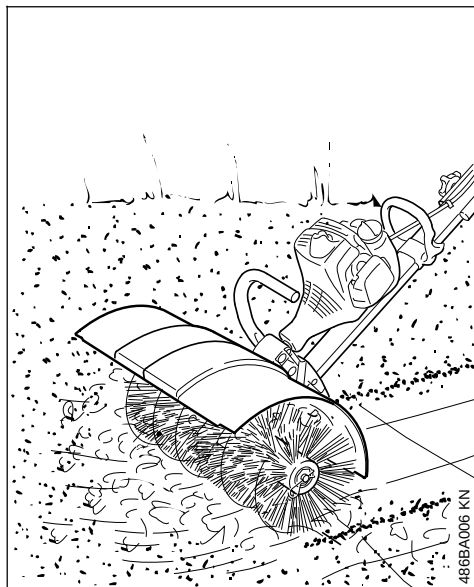

486BA006 KN

VAROVÁNÍ

Nikdy nepracovat bez ochranného krytu a ochranného rozšiřovacího krytu!

Tato zařízení odvádějí odstraněný a odřezaný materiál jak od stroje, tak od jeho obsluhy.

- ▶ Řídkovou rukojeť uvést do pracovní polohy.
- ▶ Startování motoru
- ▶ Smeták posunovat stejnoměrně směrem dopředu za normálního tempa chůze.

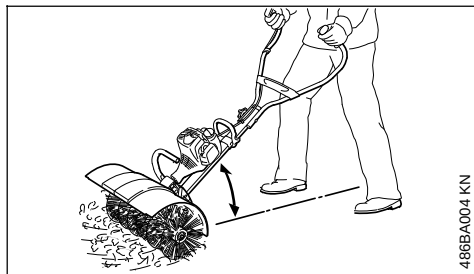

486BA004 KN

- ▶ Stroj vést vždy zásadně pod plochým úhlem.

VAROVÁNÍ

Čím větší je úhel směrem nahoru, tím hůře se dá stroj kontrolovat.

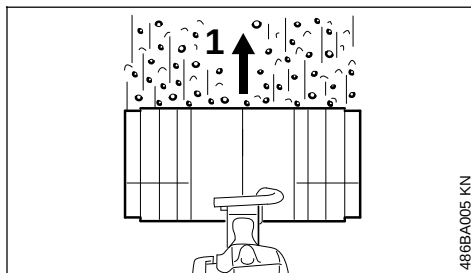

486BA005 KN

- ▶ Smeták vést v pravém úhlu ke směru chůze (1) obsluhy stroje – špina je odmršťována směrem dopředu, pryč od pracovníka.

VAROVÁNÍ

Smeták se posunuje proti pracovníkovi.

4.4 Válcový čistič



487BA001 KN

MultiNástroj "válcový čistič KW-MM" slouží k čištění ploch a cest, smetávání vlhkého materiálu jako např. mokrého spadaneho listí nebo špíny dohromady, odklizení sněhu nebo odstranění vody.

- ▶ Řídkovou rukojeť uvést do pracovní polohy.

- ▶ Nastartovat motor.
- ▶ Válcový čistič posunovat stejnoměrně za normálního tempa chůze.

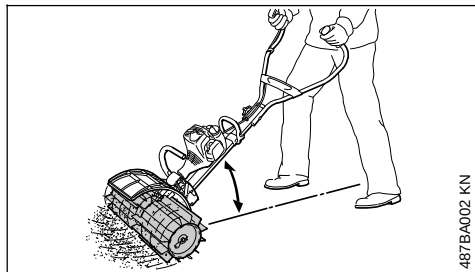

487BA002 KN

- ▶ Stroj vést vždy zásadně pod plochým úhlem.

VAROVÁNÍ

Čím větší je úhel směrem nahoru, tím hůře se dá stroj kontrolovat.

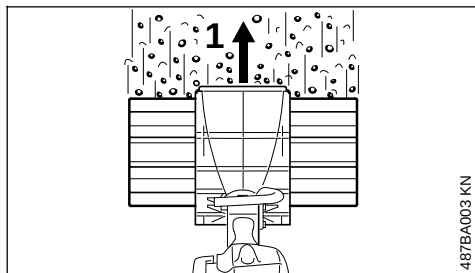

487BA003 KN

- ▶ Válcový čistič vést v pravém úhlu ke směru chůze (1) obsluhy stroje – špína je odmršťována směrem dopředu, pryč od pracovníka.

VAROVÁNÍ

Smeták se posunuje proti pracovníkovi.

4.5 Sada kol (zvláštní příslušenství)

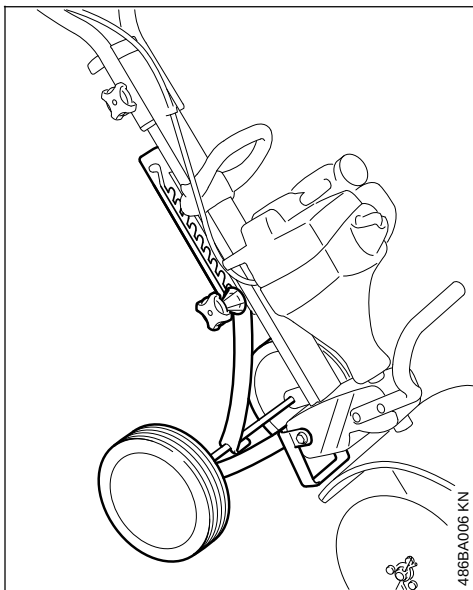

456BA006 KN

Použití sady kol usnadňuje práci s čistícími a zametacími nástroji – viz odkazy ke kapitole "Kola" v návodu k použití pro MultiMotor.

4.6 Čištění čistícího a zametacího nástroje

Ze zametacích čistících nástrojů odstranit v pásmu převodovky a mezi zametacím nástrojem a krytem nahromaděný materiál:

- Vypnout motor.
- Pružinovou svorku vytáhnout z hřídele.
- Zametací čistící nástroje stáhnout z hřídele a vyčistit je.
- Odstranit špínu.

Pro montáž – viz "Montáž MultiNástroje".

5 Přípustné MultiMotory

Používat pouze MultiMotory, které firma STIHL dodala nebo které pro montáž výslovně povolila.

Provoz tohoto MultiNástroje je přípustný jenom s MultiMotorem STIHL MM 56.

6 Montáž MultiNástroje

6.1 Demontáž osazených MultiNástrojů



VAROVÁNÍ

Navlékněte si pracovní rukavice – hrozí nebezpečí poranění ostrými, špičatými MultiNástroji a/ nebo horkým povrchem převodovky.

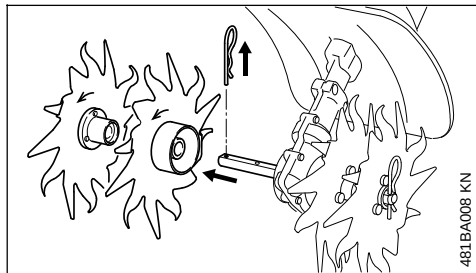

481BA008 KN

- ▶ stáhněte pružinovou svorku a eventuálně nasazené MultiNástroje stáhnout z hřídele – viz také "Montáž MultiNástroje" v návodu k použití stávajícího MultiNástroje
- ▶ v případě potřeby vyčistěte převodovku

6.2 Kontrola polohy převodovky



VAROVÁNÍ

Zkontrolujte správnou polohu převodovky, příp. ji nastavte – hrozí nebezpečí úrazu nesprávným směrem otáčení MultiNástroje!

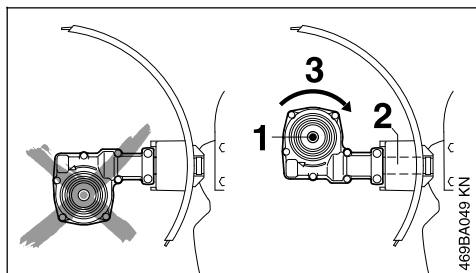

469BA049 KN

Hřídel (1) leží nad tyčí (2).

Směr otáčení (3) MultiNástroje.

6.3 Nastavení polohy převodovky v případě potřeby

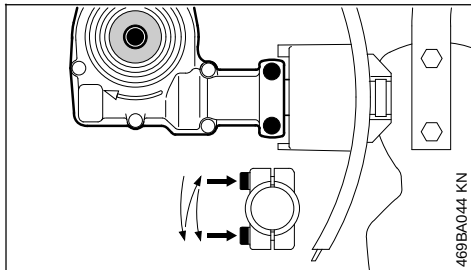

469BA044 KN

- ▶ povolte svěrací šrouby na převodovce
- ▶ převodovku pootočte o 180°
- ▶ převodovku vyrovnejte do správné polohy
- ▶ oba svěrací šrouby na převodovce utáhněte dle níže uvedeného schématu:
 - první šroub utáhněte jenom mírně
 - druhý šroub utáhněte jenom mírně
 - první šroub utáhněte pevně
 - druhý šroub utáhněte pevně

UPOZORNĚNÍ

Převodovka se již nesmí nechat na tyči otáčet.

6.4 Montáž MultiNástroje

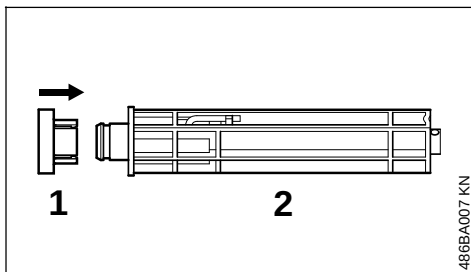

486BA007 KN

- ▶ Ochranu proti navíjení (1) nasuňte pevně až na doraz na hřídel (2)

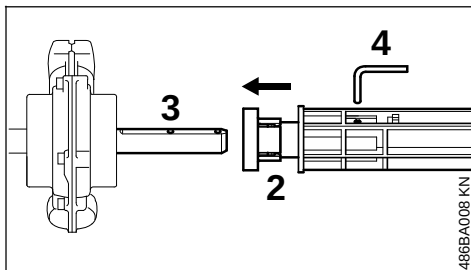

486BA008 KN

- ▶ Hřídel (2) až na doraz nasuňte na hnací hřídel (3)

- Čep (4) zasuňte do hřídele a prosuňte hnacím hřídelem a zajistěte

6.5 Montáž smetáků

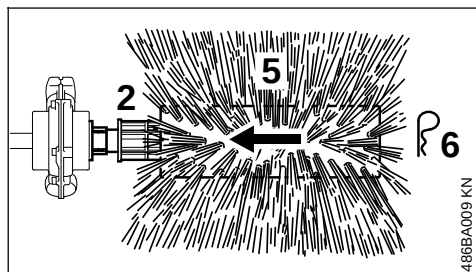

- Smeták (5) nasuňte na hřídel (2)
- Pružinovou svorku (6) vsuňte do otvoru na konci hřídele a naplocho ji přiložte
- Druhý smeták namontujte stejným způsobem



Zásadně vždy namontujte oba dva smetáky!

6.6 Montáž čistících válců

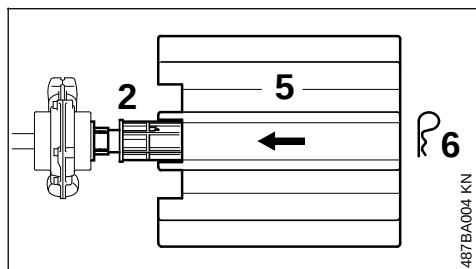

- Čistící válec (5) nasuňte na hřídel (2) – tak jak je to znázorněno na obrázku
- Pružinovou svorku (6) vsuňte do otvoru na konci hřídele a naplocho ji přiložte
- Druhý čistící válec namontujte stejným způsobem



Zásadně vždy namontujte oba dva čistící válce!

6.7 Ochranný rozšiřovací kryt

Ochranný rozšiřovací kryt je součástí dodávky smetáku a pro čistící válec je k dostání jako zvláštní příslušenství.

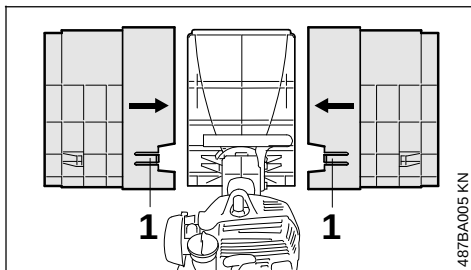

Levý a pravý ochranný rozšiřovací kryt se od sebe liší.

6.7.1 Montáž ochranného rozšiřovacího krytu

- Ochranný rozšiřovací kryt vpravo nastrčte na ochranný kryt, nahoře a dole ho až na doraz nasuňte a nechte zajistit přichytku (1)
- Ochranný rozšiřovací kryt vlevo nastrčte na ochranný kryt, nahoře a dole ho až na doraz nasuňte a nechte zajistit přichytku (1)

6.7.2 Demontáž ochranného rozšiřovacího krytu

- Přichytku (1) odjistěte kombiklíčem a ochranný rozšiřovací kryt stáhněte

7 Startování / vypínání stroje

7.1 Startování motoru

Při startování dbát zásadně na provozní pokyny pro MultiMotor!

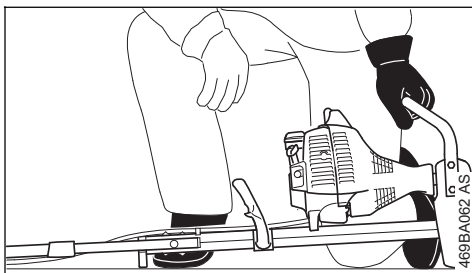
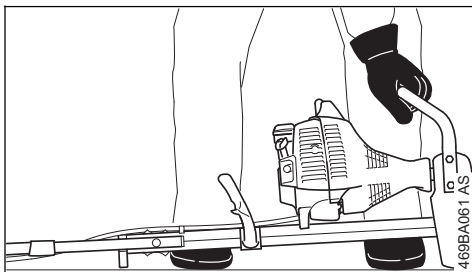

- ▶ Řídkovkou rukojeť vyklopit do pracovní polohy.
- ▶ Kola, pokud se na stroji nachází, zaklopte – viz "Kola" v návodu k použití pro MultiMotor.
- ▶ Vodítko stroje, pokud se na stroji nachází, zaklapnout.
- ▶ Stroj položte bezpečně na zem: pracovní nástroj se nesmí dotýkat ani země, ani jiných předmětů – stroj leží na přírubě na motoru a na podpěrci na rámu.
- ▶ Zaujmout pevný a bezpečný postoj – tak, ja je to uvedeno na obrázku.

VAROVÁNÍ

Vždy stůjte stranou od stroje, nikdy nestůjte vpředu v prostoru pracovního nástroje – **hrozí nebezpečí úrazu rotujícím pracovním nástrojem!**

- ▶ Stroj levou rukou **pevně přitlačte k zemi – ruka je na kruhové trubkové rukojeti – přitom se nedotýkejte ani plynové páčky, ani aretační páčky**

UPOZORNĚNÍ

Nikdy nestoupat nohou na trubkovou rukojeť nebo na rám, ani si na ně neklekat.

VAROVÁNÍ

Při startování motoru může po jeho naskočení dojít k okamžitému pohánění pracovního nástroje – proto ihned po naskočení motoru krátce stisknout plynovou páčku – motor přejde do volnoběhu.

Další postup při startování je popsán v návodu k použití pro MultiMotor.

7.2 Vypnutí motoru

- ▶ Viz návod k použití pro MultiMotor.

8 Použití s KA

VAROVÁNÍ

Tento MultiNástroj se smí používat pouze s kruhovou trubkovou rukojetí upevněnou na základním stroji.

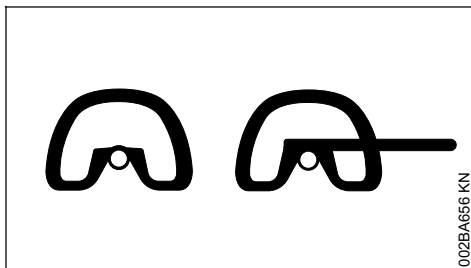

Provoz tohoto montážního nářadí je přípustný pouze s níže uvedeným základním strojem:
– STIHL KA 235.0 R

VAROVÁNÍ

Kombinace s jinými než výše uvedenými základními stroji není přípustná – **hrozí nebezpečí úrazu a poranění!**

8.1 Příprava montáže

VAROVÁNÍ

Pro přestavení základního stroje vždy vypněte motor – **hrozí nebezpečí úrazu!**

UPOZORNĚNÍ

Montáž a demontáž MultiNástroje vždy provádějte na čistém místě.

- ▶ Základní stroj postavte na podpěrku stroje

8.1.1 Sejmутí krytky

Pokud se na konci tyče základního stroje nachází krytka:

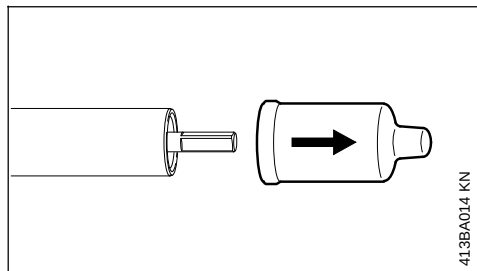

► Krytku z konce tyče stáhněte (a uložte)

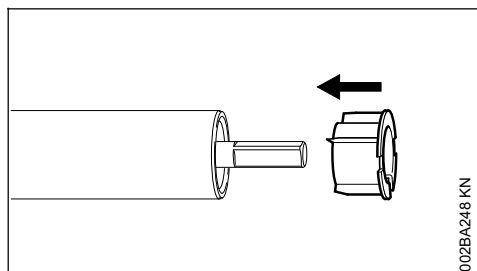

Pokud při stahování krytky dojde k vytažení zátky z tyče:

► Zátku zasuňte až na doraz do tyče

8.1.2 Demontáž převodovky nebo montážního nářadí

Pokud se na základním stroji nachází převodovka nebo montážní nářadí, musí se sejmout.

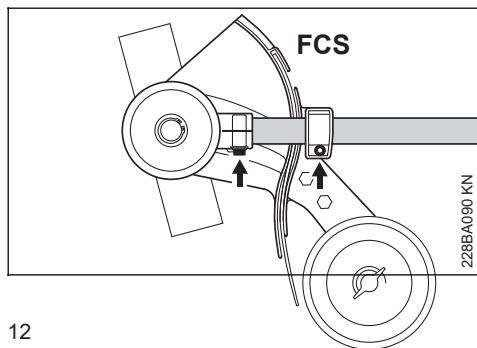
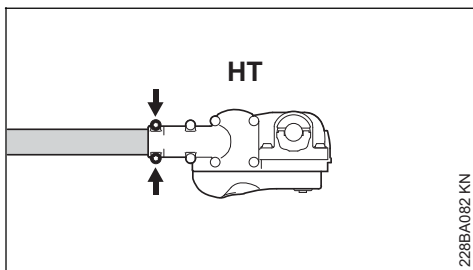
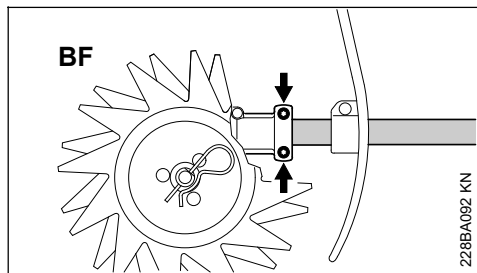
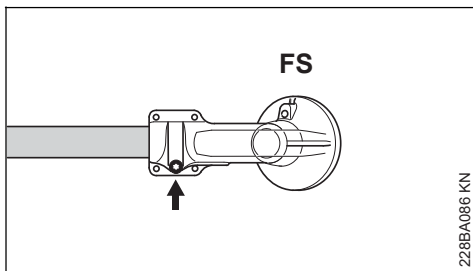
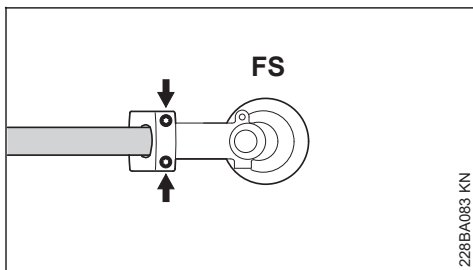
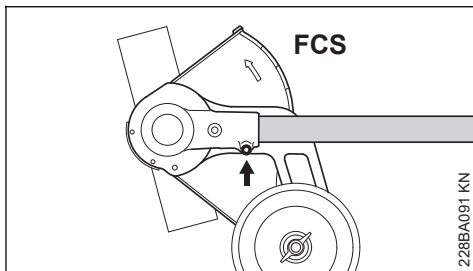

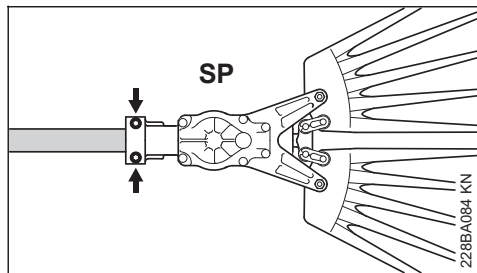

228BA084 KN

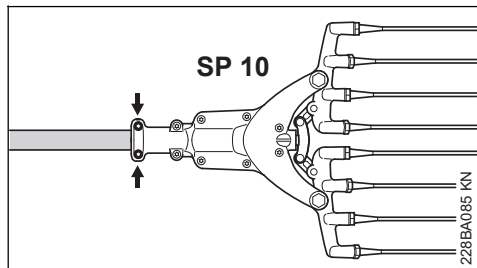

228BA085 KN

- ▶ na základním motorovém stroji povolte upínací šrouby (šipky) na převodové skříně – nevyšroubovávávejte
- ▶ Převodovku stáhněte z tyče

Pokud při stahování převodovky vyklouzne hnací hřídel z tyče:

- ▶ Hnací hřídel zasaňte do tyče

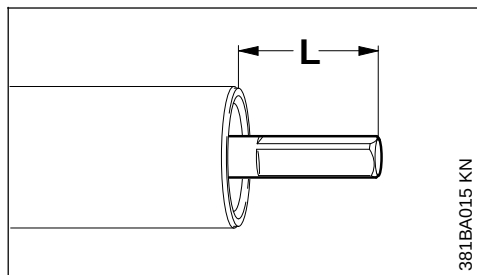

381BA015 KN

Hnací hřídel smí vyčnívat z tyče jen $L = 22$ mm (7/8 palce).

Není-li dosaženo míry (L):

- ▶ Hnací hřídelem za lehkého tlaku pomalu otáčejte tak, až se dá zasunout na uvedenou míru

8.2 Montáž ochranného krytu

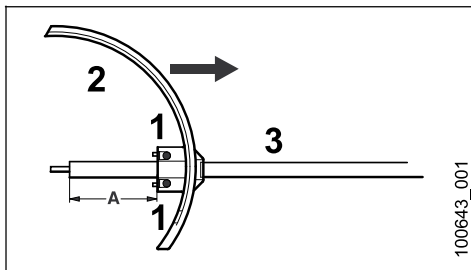

100643_001

- ▶ Ochranný kryt (2) nasuňte tak daleko na tyč (3), až se dosáhne vzdálenosti (A) 125 mm
- ▶ Ochranný kryt (2) vyrovnějte tak, aby byl ve svislé poloze a zajišťovací čep (šipka) na tyči směřoval svisle nahoru
- ▶ Svěrací šrouby (1) lehce utáhněte

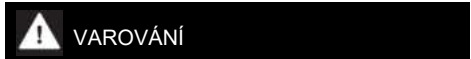

Ochranný kryt se již nesmí nechat na tyči otáčet.

8.3 Montáž převodovky

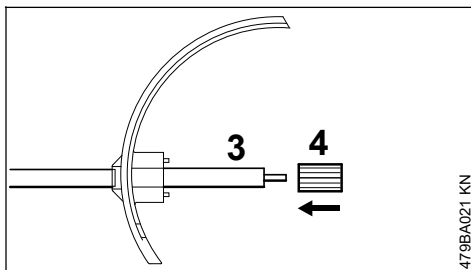

479BA021 KN

- ▶ Objímku (4) zasaňte až na doraz na tyč (3)

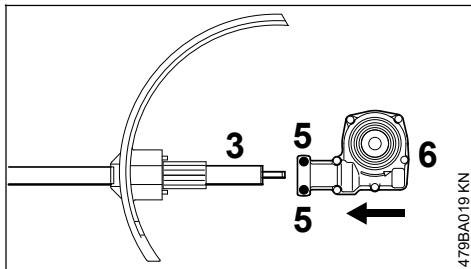

479BA019 KN

- ▶ Povolte svěrací šrouby (5)
- ▶ Nasuňte převodovku (6) na tyč (3) – převodovkou přitom otáčejte mírně sem a tam

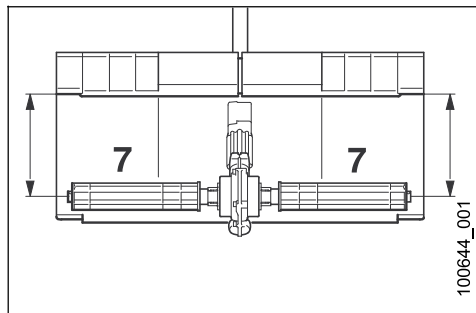

- ▶ Převodovku na tyči vyrovnejte tak, aby při hnacích hřídelech (7) ve vodorovných polohách měl ochranný kryt rovnoměrný odstup od hřídelí
- ▶ Svěrací šrouby **pevně utáhněte**

! VAROVÁNÍ

Převodovka se již nesmí nechat na tyči otáčet.

- ▶ Montáž obou zametacích nástrojů viz "Montáž smetáků"

8.4 Čištění zametacího nástroje

- ▶ Viz kapitola "Montáž smetáků" nebo kapitola "Montáž čistících válců"

8.5 Vyvážení stroje

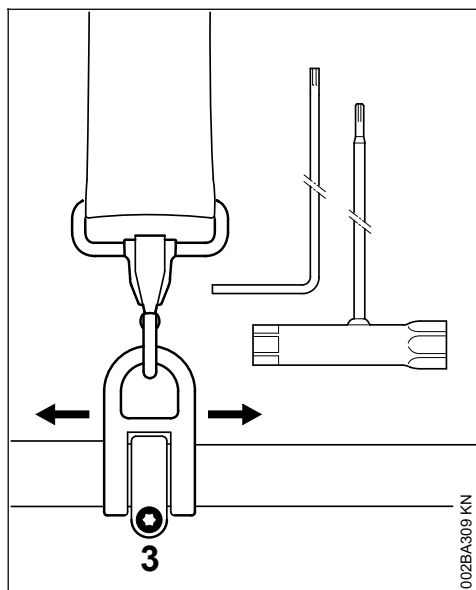

- ▶ Povolte šroub (3).

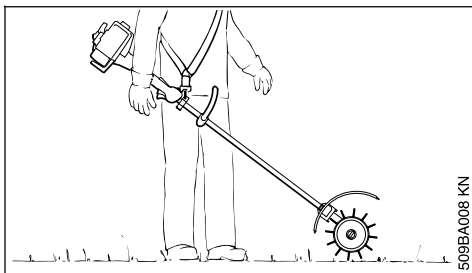

- ▶ Závěsný hák posuňte tak, aby se zametací nástroje dotýkaly země
- ▶ Pevně utáhněte šroub na závěsném háku

8.6 Startování motoru

Pro nastartování je třeba zásadně dbát na pokyny pro obsluhu KombiMotoru, resp. základního stroje!

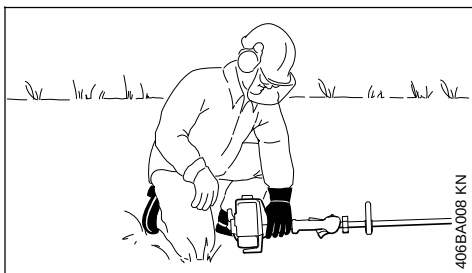
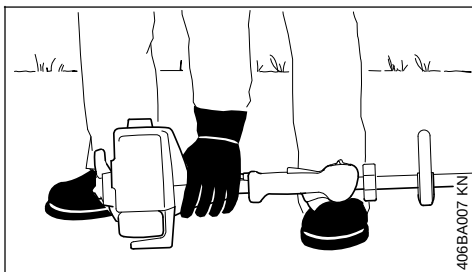

- ▶ Stroj uložte bezpečně na zem

Zametací nástroje se smí dotýkat pouze země, ale žádných předmětů – **nebezpečí úrazu!**

- ▶ Zaujměte bezpečný postoj – možnosti: vestoje, v předklonu nebo vleče
- ▶ Stroj levou rukou **pevně přitlačte k zemi** – **přitom se nedotýkejte ovládacích prvků na ovládací rukojeti** – viz návod k použití pro KombiMotor nebo základní stroj

UPOZORNĚNÍ

Nikdy na tyč nestoupejte ani neklekejte!

VAROVÁNÍ

Při startování motoru může po jeho naskočení dojít k okamžitému pohánění zametacích nástrojů – stroj se může začít pohybovat – proto ihned po naskočení motoru krátce stiskněte plynovou páčku.

Další postup při startování je popsán v návodu k použití KombiMotoru, resp. základního stroje.

8.7 Vypnutí motoru

- ▶ viz návod k použití pro KombiMotor, resp. pro základní stroj

9 Skladování stroje

Při provozních přestávkách delších než cca 30 dnů

- ▶ Čisticí a zametací nástroj s ochranným rozšiřovacím krytem – pokud se na nástroji nachází – sejměte, vyčistěte a zkontrolujte
- ▶ Stroj uskladněte na suchém a bezpečném místě. Chraňte před použitím nepovolanými osobami (např. dětmi)

10 Pokyny pro údržbu a ošetřování

Následující údaje se vztahují na běžné provozní podmínky. Při ztížených podmínkách (velký výskyt prachu atd.) a v případě delší denní pracovní doby se musejí zde uvedené intervaly odpovídajícím zkrátit.

Přístupné šrouby a matice

- ▶ V případě potřeby dotáhnout.

Pracovní nástroje a ochranné přípravky

- ▶ Provést optickou kontrolu, zkontrolovat pevné usazení před započítím práce a po každém doplnění nádržky.
- ▶ V případě poškození vyměnit.

Bezpečnostní nálepka

- ▶ Nečitelné bezpečnostní nálepky vyměnit.

11 Jak minimalizovat opotřebení a jak zabránit poškození

Dodržením pokynů uvedených v tomto návodu k použití a pokynů v návodu k použití pro MultiMo-

tor se zabrání přílišnému opotřebení a poškození stroje.

Použití, údržbu a skladování stroje je bezpodmínečně nutné provádět pečlivě tak, jak je to popsáno v těchto návodech k použití.

Za veškeré škody, které budou způsobeny nedodržením bezpečnostních předpisů a pokynů pro obsluhu a údržbu, nese odpovědnost sám uživatel. Toto platí speciálně pro níže uvedené případy:

- firmou STIHL nepovolené změny provedené na výrobku
- použití nástrojů nebo příslušenství, které nejsou pro stroj povoleny, nejsou vhodné nebo jsou provedeny v méněhodnotné kvalitě
- účelu stroje neodpovídajícímu použití
- použití stroje při sportovních a soutěžních akcích
- škody, vzniklé následkem dalšího použití stroje s poškozenými konstrukčními díly

11.1 Údržbářské úkony

Veškeré, v kapitole "Pokyny pro údržbu a ošetřování" uvedené úkony musejí být prováděny pravidelně. Pokud tyto úkony nemůže provést sám uživatel, musí jimi být pověřen odborný prodejce.

STIHL doporučuje nechat provádět údržbářské a opravářské úkony pouze u autorizovaného, odborného prodejce výrobků STIHL. Autorizovaným odborným prodejcem výrobků STIHL jsou pravidelně nabízena odborná školení a k jejich dispozici jsou dodávány Technické informace.

V případě neprovedení nebo při neodborném provedení těchto úkonů může dojít ke škodám na stroji, za které nese zodpovědnost pouze sám uživatel. Toto platí zejména pro níže uvedené případy:

- škody způsobené korozí a jiné škody vzniklé následkem nesprávného skladování
- škody na stroji způsobené použitím náhradních dílů pořádné kvality

11.2 Součásti podléhající opotřebení

Některé díly stroje podléhají i při předpisům a určení odpovídajícímu používání přirozenému opotřebení a v závislosti na délce použití je třeba tyto díly včas vyměnit. Jedná se mimo jiné o:

- Pracovní nástroj (lamelový pás, smeták)
- Ochranný kryt, rozšiřovací ochranný kryt (součástí dodávky smetáku, zvláštní příslušenství pro válcový čistič).

12 Důležité konstrukční prvky

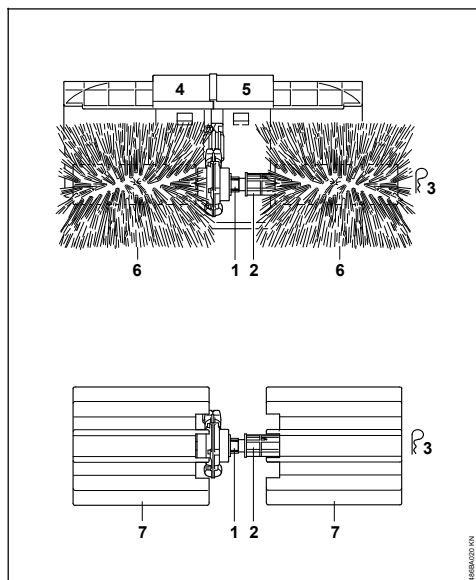

12.1 Smeták, čistící válec

- 1 Ochrana proti navíjení
- 2 Hřídel
- 3 Pružinová svorka
- 4 Rozšiřovací ochranný kryt vpravo (součást dodávky smetáku, zvláštní příslušenství pro čistící válec)
- 5 Rozšiřovací ochranný kryt vlevo (součást dodávky smetáku, zvláštní příslušenství pro čistící válec)

12.2 Smeták

- 6 Smetákový válec

12.3 Čistící válec

- 7 Čistící válec s lamelovým pásem

13 Technická data

13.1 Pracovní nástroj

13.1.1 KB-MM

Dva válcové smetáky

Průměr: 250 mm
Pracovní šířka: 600 mm

13.1.2 KW-MM

Dva čistící válce

Průměr: 270 mm
Pracovní šířka: 600 mm

13.2 Hmotnost

MultiNástroj kompletně s hřídelem a ochranou proti navíjení 4,2 kg
KB-MM s rozšiřovacím ochranným krytem: 3,9 kg
KW-MM: 3,9 kg

13.3 Akustické a vibrační hodnoty

Ke zjištění akustických a vibračních hodnot se u strojů s MultiNástroji KB-MM a KW-MM uvažují provozní stavy volnoběhu a nominálních maximálních otáček v poměru 1:6.

Podrobnější údaje ke splnění směrnice pro zaměstnavatele Vibrace 2002/44/ES viz

www.stihl.com/vib

13.3.1 Hladina akustického tlaku $L_{p,eq}$ podle ISO 11201

KA 235.0 R s kruhovou trubkovou rukojetí: 102 dB(A)

13.3.2 Hladina akustického výkonu w_{eq} podle ISO 3744

KA 235.0 R s kruhovou trubkovou rukojetí: 110 dB(A)

13.3.3 Vibrační hodnota $a_{w,eq}$ podle ISO 20643

	Rukojeť' vlevo	Rukojeť' vpravo
KA 235.0 R s kruhovou trubkovou rukojetí	6,9 m/s ²	6,9 m/s ²

Pro hladinu akustického tlaku a hladinu akustického výkonu činí faktor-K podle RL 2006/42/EG = 2,0 dB(A); pro vibrační hodnotu činí faktor-K podle RL 2006/42/EG = 2,0 m/s².

13.4 REACH

REACH je názvem vyhlášky EG o registraci, klasifikaci a povolení chemikálií.

Informace ke splnění vyhlášky REACH (EG) č. 1907/2006 viz

www.stihl.com/reach

14 Pokyny pro opravu

Uživatelé tohoto stroje smějí provádět pouze takové údržbařské a ošetřovací úkony, které jsou popsány v tomto návodu k použití. Obsáhlejší opravy smějí provádět pouze odborní prodejci.

STIHL doporučuje nechat provádět údržbářské a opravářské úkony pouze u autorizovaného, odborného prodejce výrobků STIHL. Autorizovaným odborným prodejcem výrobků STIHL jsou pravidelně nabízena odborná školení a k jejich dispozici jsou dodávány Technické informace.

Při opravách do stroje montovat pouze firmou STIHL pro daný typ stroje povolené náhradní díly nebo technicky adekvátní díly. Používat pouze vysokokvalitní náhradní díly. Jinak hrozí even- tuální nebezpečí úrazů nebo poškození stroje.

Firma STIHL doporučuje používat originální náhradní díly značky STIHL.

Originální náhradní díly značky STIHL se poznají podle číselného označení náhradních dílů STIHL, podle loga { } a případně podle znaku K pro náhradní díly STIHL (na drobných součástkách může být také uveden pouze tento znak).

15 Likvidace stroje

Informace týkající se likvidace jsou k dostání u místních úřadů a odborného prodejce výrobků STIHL.

Nesprávná likvidace může být zdraví škodlivá a zatěžovat životní prostředí.

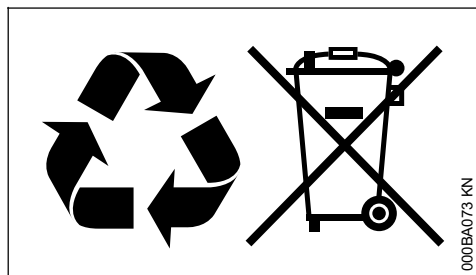

- ▶ Výrobky STIHL včetně obalů odevzdejte na vhodném sběrném místě k opětovnému zhodnocení v souladu s místními předpisy.
- ▶ Nelikvidujte s domácím odpadem.

16 Prohlášení o konformitě EU

ANDREAS STIHL AG & Co. KG
Badstr. 115
D-71336 Waiblingen

Německo

na vlastní zodpovědnost prohlašuje, že výrobek

konstrukce: MultiNástroj smeták/
čisticí válec

tovární značka: STIHL
typ: KB-MM
KW-MM
sériová identifikace: 4601

odpovídá patřičným předpisům směrnice 2006/42/ES a byl vyvinut a vyroben ve shodě s následujícími normami ve verzích platných k datu zahájení výroby:

EN ISO 12100 (v kombinaci s uvedeným strojem KA)

Technické podklady jsou uloženy u:

ANDREAS STIHL AG & Co. KG
Produktzulassung

Rok výroby je uveden na stroji.

Waiblingen, 19.9.2022

ANDREAS STIHL AG & Co. KG

v zast.

Robert Olma, Vice President, Regulatory Affairs
& Global Governmental Relations

17 Adresy

17.1 Hlavní sídlo firmy STIHL

ANDREAS STIHL AG & Co. KG
Postfach 1771
71307 Waiblingen

17.2 Distribuční společnosti STIHL

Německo

STIHL Vertriebszentrale AG & Co. KG
Robert-Bosch-Straße 13
64807 Dieburg
Telefon: +49 6071 3055358

RAKOUSKO

STIHL Ges.m.b.H.
Fachmarktstraße 7
2334 Vösendorf
Telefon: +43 1 86596370

ŠVÝCARSKO

STIHL Vertriebs AG
Isenrietstraße 4
8617 Mönchaltorf
Telefon: +41 44 9493030

ČESKÁ REPUBLIKA

Andreas STIHL, spol. s r.o.
Chrlická 753
664 42 Modřice

17.3 Dovožci firmy STIHL**BOSNA-HERCEGOVINA**

UNIKOMERC d. o. o.
Bišće polje bb
88000 Mostar
Telefon: +387 36 352560
Fax: +387 36 350536

CHORVATSKO**UNIKOMERC - UVOZ d.o.o.**

Sjedište:
Amruševa 10, 10000 Zagreb

Prodaja:
Ulica Kneza Ljudevita Posavskog 56, 10410 Velika Gorica

Telefon: +385 1 6370010
Fax: +385 1 6221569

TURECKO

SADAL TARIM MAKİNELERİ DIŞ TİCARET A.Ş.
Hürriyet Mahallesi Manas Caddesi No.1
35473 Menderes, İzmir
Telefon: +90 232 210 32 32
Fax: +90 232 210 32 33

www.stihl.com

***0458486102**

0458-486-1021-A

04584861021A

0458-486-1021-A